

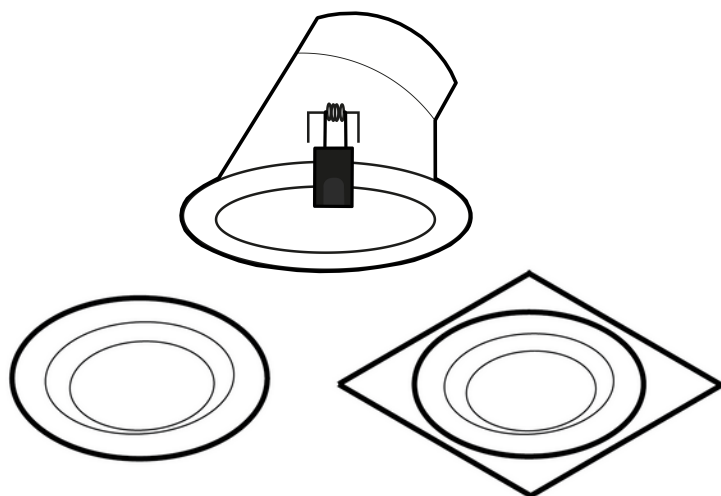

N-TRI RINGS

INSTALLATIONSANLEITUNG FÜR EINBAULEUCHTEN



INSTALLATION INSTRUCTIONS FOR RECESSED LUMINAIRES

V104131N0...
 V104240N0...
 V104140N0...
 V831000N9N
 V204112N0...
 V204212N0...
 V104110N0...
 V832011N0...
 V104130N0...
 V832012N0...
 V104110N0...
 V104120N0...

INSTRUCTIONS D'INSTALLATION POUR LUMINAIRES ENCASTRÉS

DE Die Installation und Inbetriebnahme darf nur von autorisiertem Fachpersonal („Elektrofachkraft“) durchgeführt werden. Diese Leuchte ist ausschließlich für Beleuchtungszwecke bestimmt und muss entsprechend der mitgelieferten Montageanleitung installiert werden. Reinigungs- und Wartungshinweise sind unbedingt zu beachten. Jede andere Verwendung oder Montageart ist unsachgemäß und kann die Sicherheit beeinträchtigen.

ACHTUNG! Stellen Sie sicher, dass bei der Verdrahtung und Installation von Leuchten und Versorgungsgeräten keine Spannung anliegt. Andernfalls können die LED-Module beschädigt werden. **Bei einem Defekt des Gerätes Kontaktieren Sie den Händler oder Hersteller.** die Montageanleitung Frist ist aufzubewahren.

EN Installation and commissioning may only be carried out by authorised specialist personnel ('qualified electricians'). This light is intended exclusively for lighting purposes and must be installed in accordance with the installation instructions. Cleaning and maintenance instructions must be observed. Any other use or installation method is improper. **WARNING!** Ensure that power supply units are always disconnected. Otherwise the LED modules may be damaged.

Return to manufacturer if defects are found. Keep the installation instructions in a safe place. Subject to technical changes.

NL Installatie en inbedrijfstelling mogen alleen worden uitgevoerd door bevoegd vakpersoneel ('gekwalificeerde elektriciens'). Deze lamp is uitsluitend bedoeld voor verlichtingsdoeleinden en moet worden geïnstalleerd volgens de installatiehandleiding. Reinigings- en onderhoudsinstructies moeten in acht worden genomen. Elk ander gebruik of installatiemethode is oneigenlijk.

WAARSCHUWING! Zorg ervoor dat de voedingseenheden altijd losgekoppeld zijn. Anders kunnen de LED modules beschadigd raken. **Stuur ze terug naar de fabrikant als ze defecten vertonen.** Bewaar de installatiehandleiding op een veilige plaats. Technische wijzigingen voorbehouden.

FR L'installation et la mise en service ne peuvent être effectuées que par du personnel spécialisé autorisé (« électriciens qualifiés »). Ce luminaire est destiné exclusivement à l'éclairage et doit être installé conformément aux instructions d'installation. Les instructions de nettoyage et d'entretien doivent être respectées. Toute autre utilisation ou méthode d'installation est inappropriée.

AVERTISSEMENT! Veillez à ce que les blocs d'alimentation soient toujours déconnectés. Dans le cas contraire, les modules LED peuvent être endommagés.

Renvoyez-les au fabricant si vous constatez des défauts.

Conserver les instructions d'installation dans un endroit sûr. Sous réserve de modifications techniques.

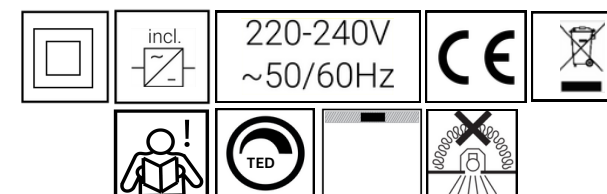

DE Nur für Phasenabschnitt Dimmer geeignet(TED)
EN Only suitable for trailing edge dimmers(TED)
NL Alleen geschikt voor faseafsnijdimmers(TED)
FR Convient uniquement aux variateurs à front descendant(TED)

ACHTUNG/WARNING/WAARSCHUWING/ATTENTION



DE

1. Vor der Installation die Sicherung ausschalten.
2. Erst nach vollständiger Installation und Prüfung darf der Stromkreis eingeschaltet werden.
3. Nur von einer Elektrofachkraft installieren und warten lassen.

EN

1. Switch off before installation.
2. Switch on only after complete installation and examination of the circuit.
3. Professional electrician for installation and maintenance only.

NL

1. Schakel uit voor installatie.
2. Schakel pas in na volledige installatie en controle van het circuit.
3. Professionele elektricien voor installatie en onderhoud.

FR

1. Mettre hors tension avant l'installation.
2. n'allumer qu'après avoir terminé l'installation et examiné le circuit.
3. l'installation et l'entretien doivent être confiés à un électricien professionnel.

Technische Modifikationen vorbehalten/Subject to technical modifications
Technische wijzigingen voorbehouden/Sous réserve de modifications techniques

🌐 vysn-group.com
 ✉ service@vysn-group.com

19.09.24/©VYSN GmbH/Siemensstraße 12 / 52525 Heinsberg



N-TRI RINGS & Moduls

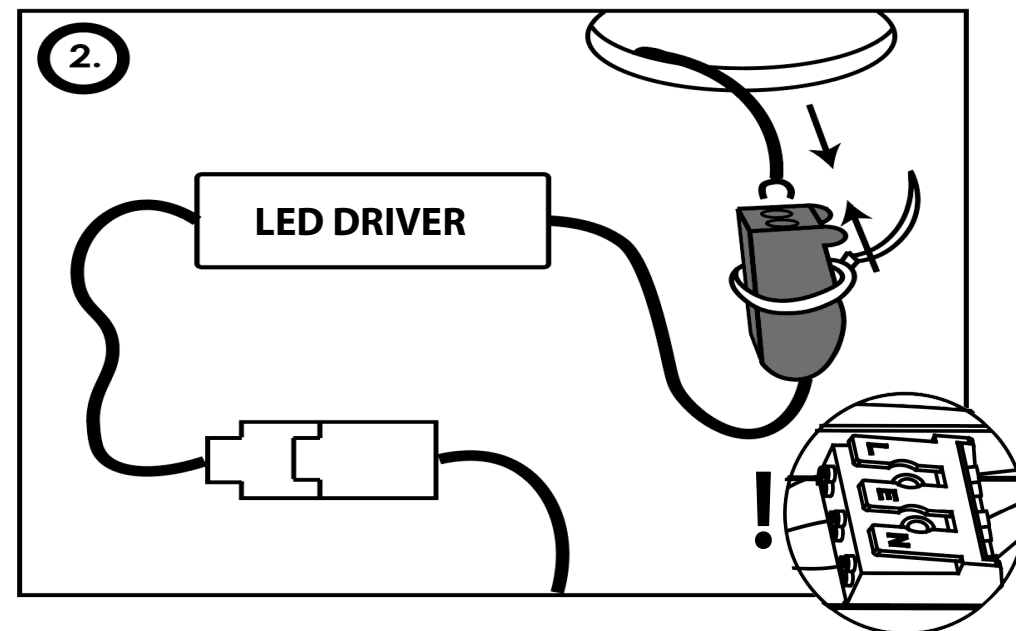
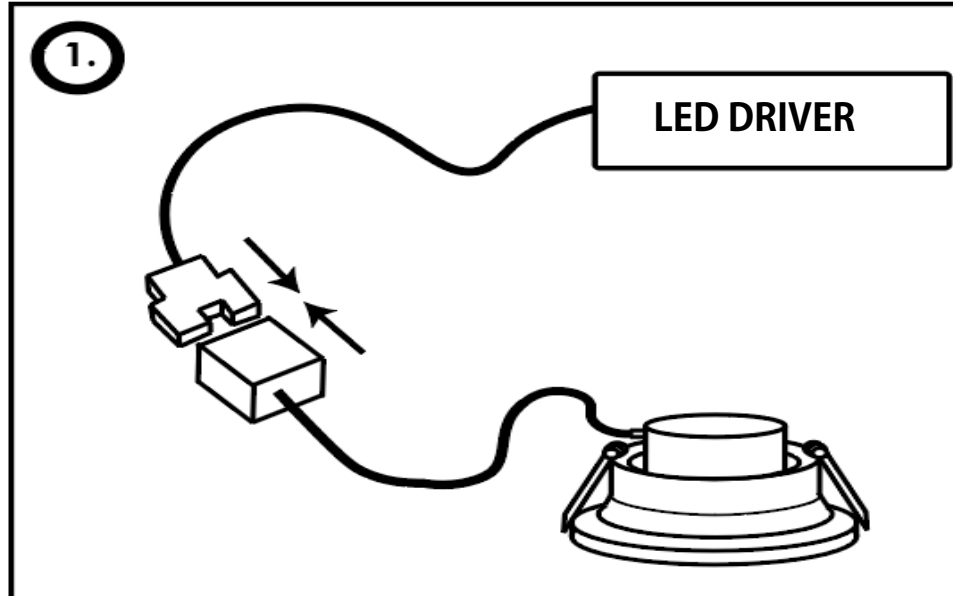
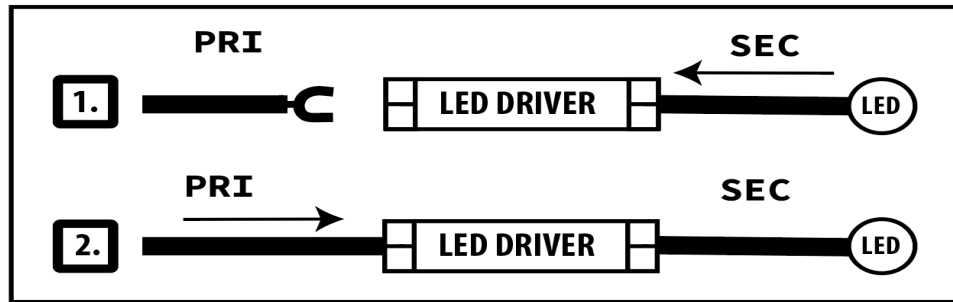

L — Leiter/Conductor/Ladder/Conducteur
E — Erde/Earth/Aarde/Terre
N — Neutral/Neutral/Neutraal/Neutre

Drahtdurchmesser/Wire diameter/Draaddiameter/Diamètre du fil: 0,5-2,5mm²
 Abisolierlänge/Stripping length/Striplengte/Longueur de dénudage: 8-10mm

Article NO.						IP
V104131N0...	D82mm	C68mm	H44mm	87mm	65mm	23
V104240N0...	L90mm W90mm	C75mm	H26mm	80mm	51mm	
V104140N0...	D93mm	C75mm	H26mm	76mm	57mm	
V204112N0...	D82mm	C68mm	H34mm	89mm	72mm	65
V204212N0...	L82mm W82mm	C68mm	H34mm	86mm	59mm	65
V104110N0...	D82mm	C68mm	H26mm	78mm	56mm	23
V832011N0...	D80mm	/	/	/	/	
V104130N0...	D76mm	C68mm	H46mm	105mm	77mm	
V832012N0...	D95mm	/	/	/	/	
V104120N0...	L82mm W82mm	C68mm	H26mm	80mm	51mm	
V104033N0	D100mm	C90mm	H64mm	105mm	92mm	

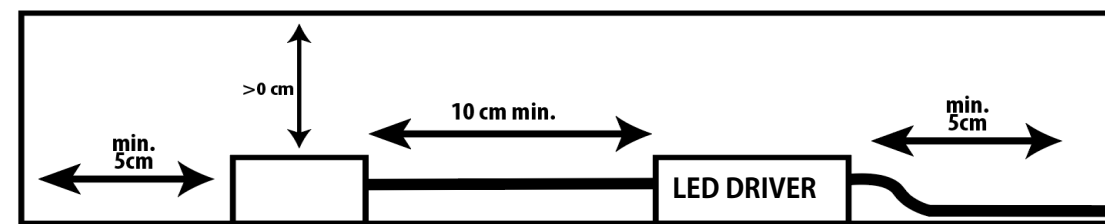

ACHTUNG/WARNING/WAARSCHUWING/ATTENTION

DE Reinigung nur mit Trockentuch,
 Wartung nur durch Elektro Fachkraft

EN Cleaning only with dry cloth,
 Maintenance only by qualified electricians

NL Alleen schoonmaken met droge doek,
 Onderhoud alleen door gekwalificeerde elektriciens

FR Nettoyage uniquement avec un chiffon sec,
 Entretien uniquement par un électricien spécialisé

INSTALLATION

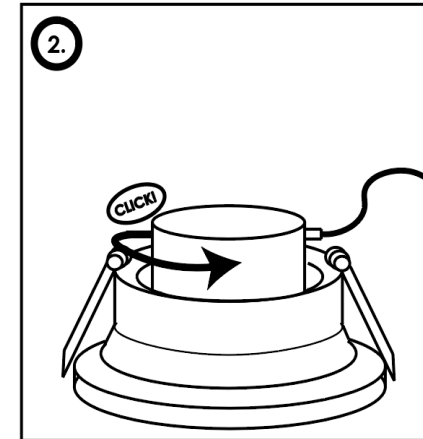
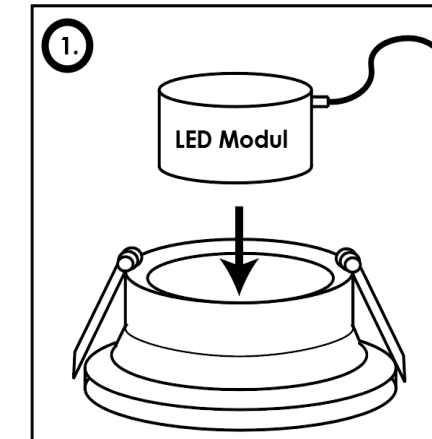
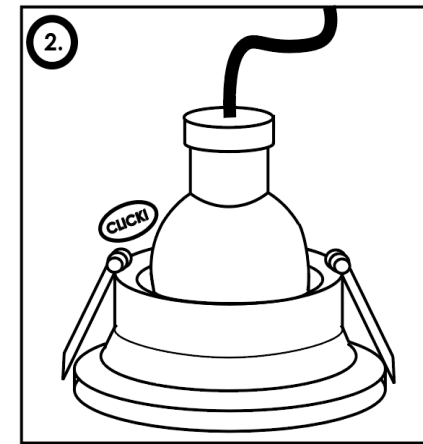
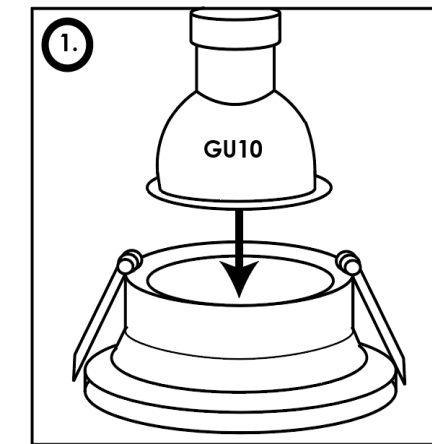

DEKO-RING

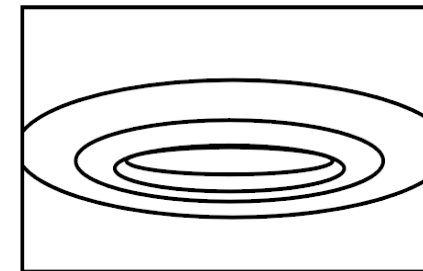
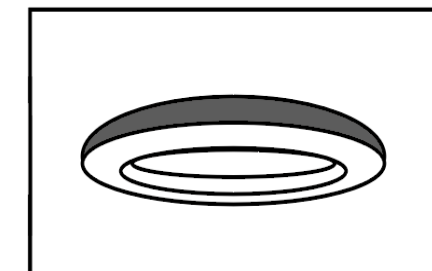
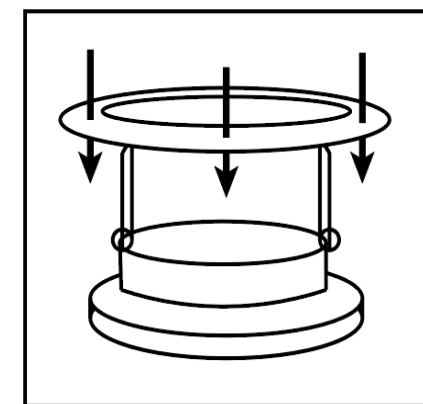
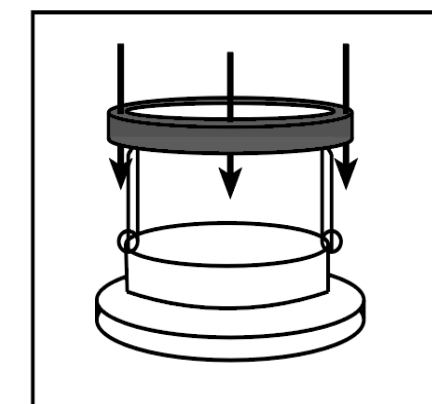
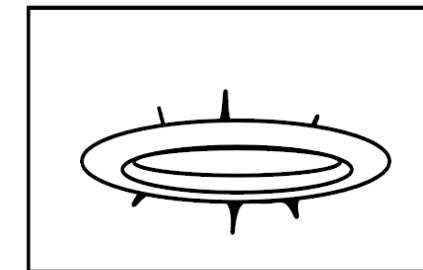
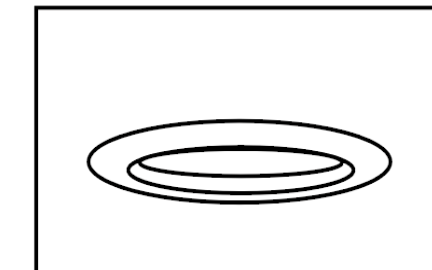

V832011N0B/W

V832012N0W/B